



## Q5 CNC soustruh

- Stabilní a vysoká přesnost obrábění
- Vhodný zejména pro sériovou výrobu
- Výkonný a efektivní stroj s rychlou návratností pořizovacích nákladů
- Kompaktní zástavbové rozměry

### Přesnost obrábění

		Ovalita	Drsnost
Materiál	Měď	0,42 $\mu\text{m}$	0,85 $\mu\text{m}$
Otáčky	6000 ot/min		
Posuv	0,1 mm		

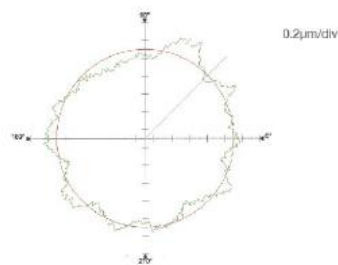

### Automatické řešení pro vaše efektivní obrábění

#### Řešení 1

- Podavač tyčového materiálu
- Lapač obrobků a dopravník hotových kusů
- Jednoduchá konstrukce a snadné ovládání



## Řešení 2

- Robotický zakladač obrobků
- Umožňuje rychlou výměnu obrobku a založení do upínací jednotky
- Hotové kusy jsou zakládány do připravené palety

## Technické parametry robotického ramena:

Rychloposuv v ose X/Y/C	90/90 (0,3 sec 90°)
Servomotory v ose X/Y/C	0,4/0,4/0,2 kW
Max. nosnost	0,6 kg x2
Čas založení / vyložení	4,7 / 10 sec

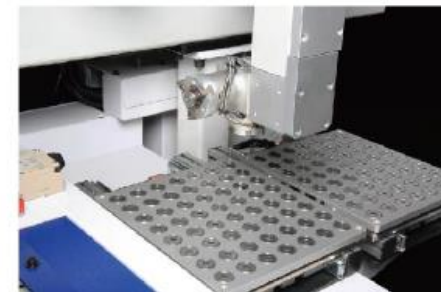

Robotický zakladač je vybaven vysoko objemovým skladovacím systémem, který umožňuje dlouhodobý bez zásahový provoz. Systém lze plně přizpůsobit a optimalizovat výrobním programem. Samozřejmostí je odladění první série.

## Zakládací systém – 8 rotačních palet

Průměr obrobků  $\varnothing$  5-50 mm

Max. délka obrobku: 40 mm

Max. hmotnost obrobku: 0,6 kg x 2

Rychloposuv robotického ramena: 90 m/min

## Zakládací systém – 2 palety

Průměr obrobků  $\varnothing$  5-50 mm

Max. délka obrobku: 40 mm

Max. hmotnost obrobku: 0,6 kg x 2

Rychloposuv robotického ramena: 90 m/min

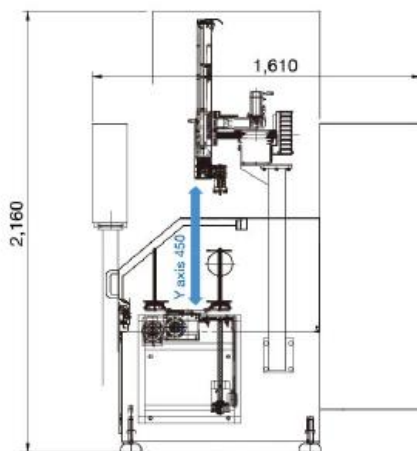
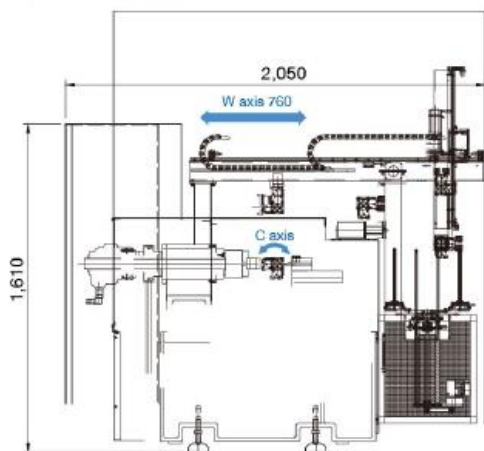

Unit : mm

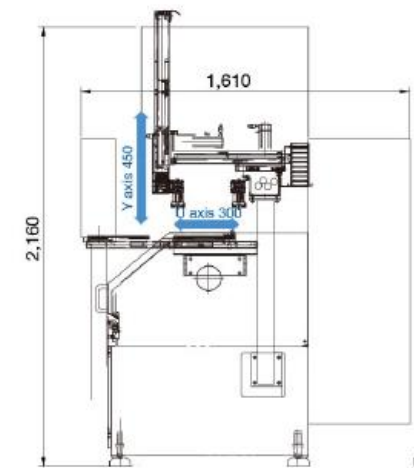
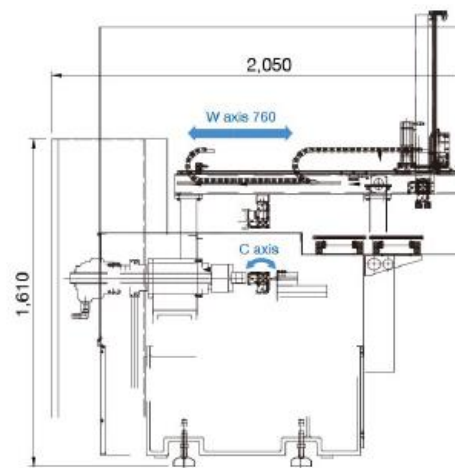

Un

## Technické parametry

Typ	Q5
Max. oběžný průměr	Ø 230 mm
Max. průměr obrábění	Ø 50 mm
Max. délka obrábění	40 mm
Zakončení vřetene	A2-4
Otáčky vřetene	6000 ot/min (opce 8000 ot/min)
Velikost sklíčidla	5" (opce pneumatické 4" sklíčidlo)
Vrtání vřetene	Ø 35 mm
Tyč- průchod vřetene	Ø 26 mm
Průměr předního ložiska	Ø 70 mm
Nástrojová hlava	4-6 v závislosti na obrobku
Průřez nástroje	16 x 16 mm
Nástroje pro vnitřní obrábění	Ø 20 mm
Pojezdy X/Z	220 / 220 mm
Pracovní posuv	0,001 – 5000 mm/ot.
Rychloposuv	30 m/min
Objem hydraulického agregátu	12 l
Objem nádoby chladicí kapaliny	90 l
Hlavní motor	3,7/5,5 kW
Servomotory X/Z	0,75 kW
Motor hydraulického čerpadla	0,75 kW
Motor čerpadla chladicí kapaliny	0,18 kW
Rozměry stroje ( DxŠxV)	1490 x1870 x 1610 mm
Hmotnost stroje	1500 kg

## Standardní provedení a příslušenství stroje

Řídicí systém Fanuc 0i-TD s 10,4" obrazovkou  
 Dílenské programování Fanuc Manual Guide i  
 3-čelistové hydraulické sklíčidlo 5"  
 1 sada měkkých čelistí + 1 sada tvrdých čelistí  
 Hydraulický agregát s chladičem  
 2 x držák nástrojů typu S  
 2 x držák nástrojů typu W + 4 ks pouzder  
 4 x držák nástrojů typu R  
 10 ks nástrojová redukce (vel. 6,8,10,12,16 mm)  
 Kabinové krytovaní  
 CE provedení dle platných norem  
 Návod k obsluze a programování v ČJ  
 Rozhraní řídicího systému v ČJ  
 Elektrický rozvaděč s tepelným výměníkem  
 Systém chlazení obrobku  
 3 – barevná signální lampa stavu stroje  
 Barevné provedení Tongtai kombinace modro-bílá  
 Doprník třísek + nádoba

## Servis a naše služby

- Doprava stroje do areálu kupujícího
- Ustavení a instalace stroje na připravený základ
- Zaškolení pracovníků s obsluhou stroje
- Seřízení robotického pracoviště
- Záruka na kompletní stroj 24 měsíců
- Dostupnost náhradních dílů do 24 hodin
- Garance pozáručního servisu
- Dodávka na klíč – včetně technologie
- Trvalá podpora T-TAC centra



### System upínání nástroje

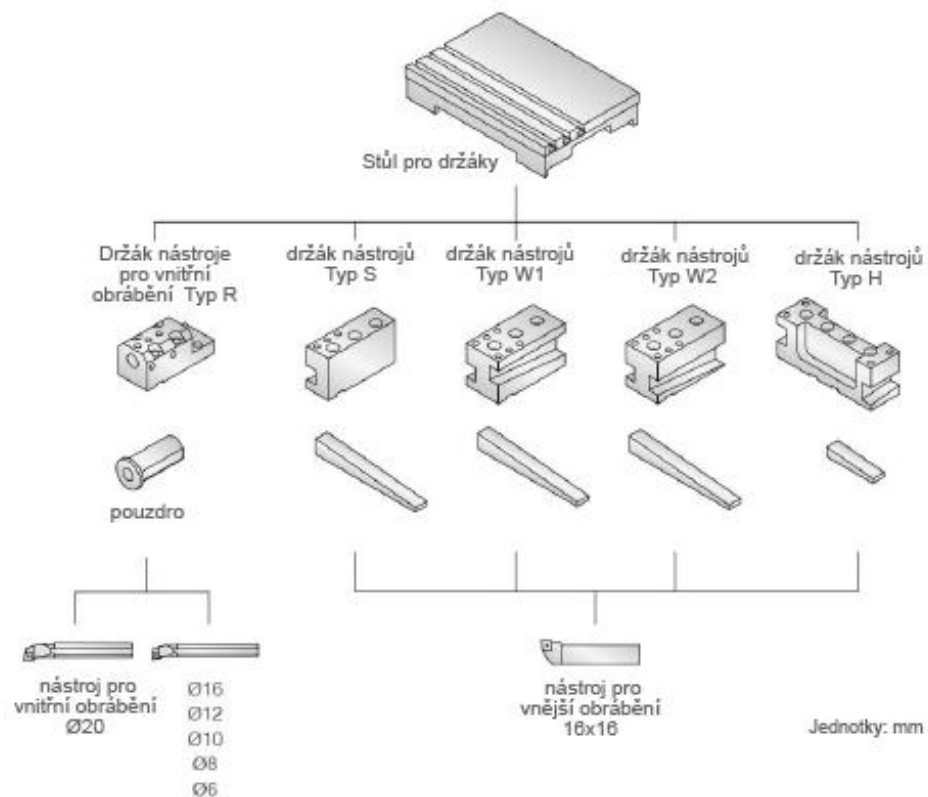

### Pracovní prostor

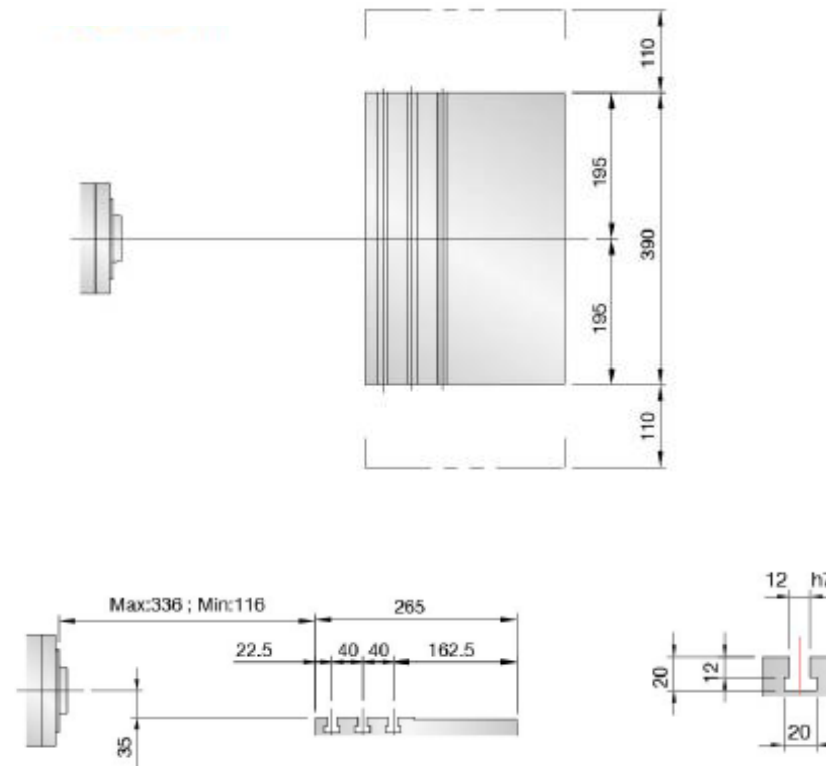

### Schéma stroje

( rozměry v mm )

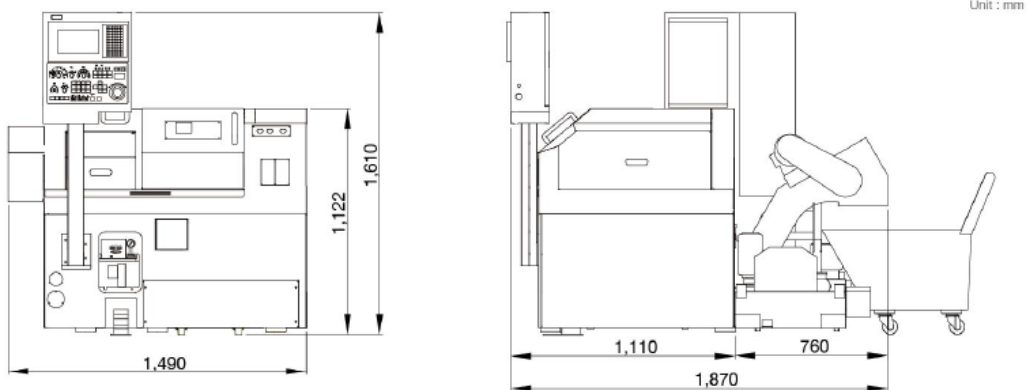

### Výkonová charakteristika vřetene

( Výkon a krouticí moment )

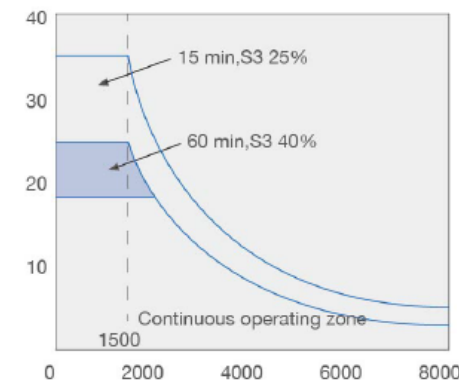
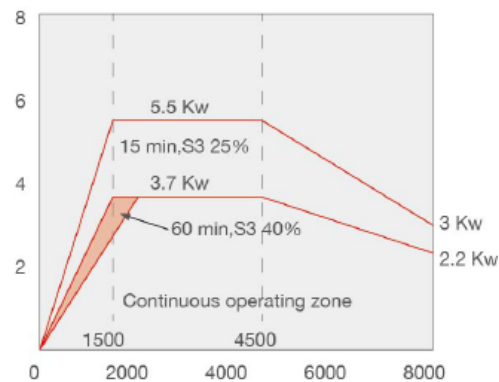

## Fotogalerie a video

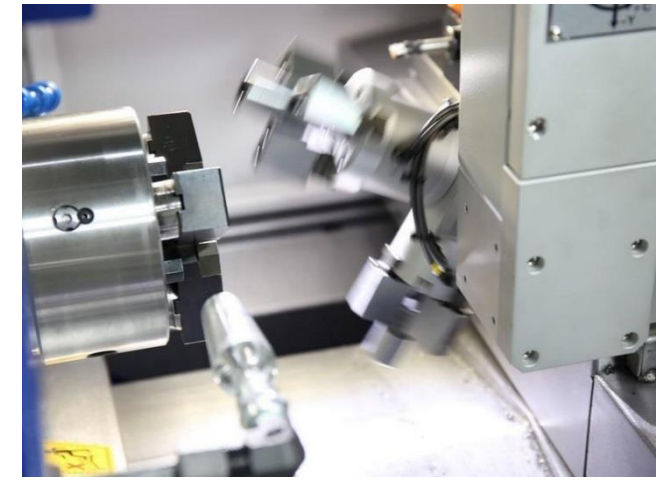

## Volitelné příslušenství

- 4" pneumatické sklíčidlo + 8000 ot./min
- Lapač hotových obrobků
- Dopravník hotových kusů
- Kleštinové sklíčidlo
- Příprava pro rozhraní podavače tyčoviny
- Podavač tyčí BF-1200
- Podavač tyčí BF-1200 s podpěrou
- 3 x vložka do vřetene ( vel. 8, 16, 20 )
- Automatické ovládání dveří
- Odsávání mlhoviny
- Odlučovač oleje
- Drtič třísek
- Pistol na oplach pracovního prostoru
- 8 dodatečných M-kódů
- Automatické vypnutí stroje
- Vnější ofuk
- Vnitřní ofuk dutiny vřetene
- Chlazení skrz vřeteno
- Robotický zakladač obrobků

